

WORKStar
7400

**PARA SUPERAR EL
TRABAJO SEVERO,
NECESITARÁS AL
MÁS PODEROSO**



01.800.7000.123

www.internationalcamiones.com

NAVISTAR

UPTIME ES



MOTOR NAVISTAR	Potencia máxima: 310 hp @ 2,200 rpm Torque máximo: 950 lb-ft @ 1,200 rpm
TRANSMISIÓN	Fuller FRO11210C Manual de 10 velocidades con sobremarcha Opcional: Allison 3000 / 3500 RDS automática de 5 y 6 velocidades
EMBRAGUE	Eaton Fuller 1402SD Disco doble cerámico, 14" Ajuste: Manual, rápido (kwik-adjust) Capacidad: 1,400 lb-ft
EJE DELANTERO	Arvin Meritor MFS-14-143A (Wide Track) Capacidad: 14,000 lb Opcionales: Dana Spicer o Arvin Meritor de 12,000, 16,000, 18,000 y 20,000 lb
EJE TRASERO	Arvin Meritor RT46-164P Incluye bomba de lubricación y bloqueo diferencial Capacidad: 46,000 lb Opcional: Dana Spicer 40,000 y 46,000 lb
DIRECCIÓN	Sheppard M-100 Columna de dirección de posiciones Volante: 2 brazos, 18" de diámetro Control de crucero en volante
SUSPENSIÓN DELANTERA	Muelles parabólicos (taper leaf) con amortiguadores Capacidad: 14,000 lb Opcionales: 12,000, 16,000, 18,000 y 20,000 lb
SUSPENSIÓN TRASERA 	Hendrickson RT 463 (estándar) Barra igualadora (Walking Beam) Separación entre ejes: 54" Opcional: Hendrickson Primaax EX Neumática Capacidad: 46,000 lb
BASTIDOR	Acero con tratamiento térmico Resistencia a la cedencia: 120,000 psi Módulo de sección: 20.93 in ³ RBM: 2'511,600 in-lb / sólo con refuerzo en chasis
SISTEMA DE ESCAPE	Horizontal debajo de cabina Acero galvanizado

SISTEMA DE FRENOS Y COMPRESOR DE AIRE	Aire, dual para camión. Compresor: Bendix Tu-Flo 550 Capacidad: 13.2 CFM Secador de aire: Bendix AD-9
SISTEMA DE FRENADO AUXILIAR	Estándar: Freno de escape Diamond Logic [®] Opcional: Freno de motor Diamond Logic [®]
SISTEMA ELÉCTRICO MULTIPLEX	Baterías: 12V, 1,850 CCA Alternador: Leece-Neville AVI60P2013 160 A Marcha: Delco-Remy MT-38 con protección térmica Preparación para radio (alambrado, bocinas y antena) Cortacircuitos: Tipo SAE III, en lugar de fusibles
SISTEMA DE COMBUSTIBLE FLEETGUARD	Tanque: (1) de aluminio en forma de "D" Capacidad total: 265 L (70 gal) Filtro separador de agua-combustible con indicador de saturación
SISTEMA DE ENFRIAMIENTO	Aluminio flujo cruzado Radiador: 1,228 in ² Post enfriador: 1,167 in ² Refrigerante de larga vida Ventilador Horton Drivemaster
CABINA	Modular nueva generación Acero galvanizado por ambos lados Tratamiento anticorrosivo por inmersión E-coat Pintura: 2 capas con terminado a base de uretano 5 años de garantía contra corrosión Suspensión de cabina: Neumática (2 bolsas de aire) Amortiguador hidráulico Opcional: Cabina extendida 26" y doble cabina 39"
INTERIOR DE CABINA	De lujo en color gris Asiento operador neumático en tela Asientos pasajeros (2) banca en tela Aire acondicionado y calefacción con control de temperatura
EXTERIOR DE CABINA	Espejos abatibles: Rectangulares 7.44" x 14.84" Espejos convexos: En ambos lados 7.44 in ² Cofre: Fibra de vidrio de 3 piezas Parrilla: Cromada estándar Defensa: Uso rudo, gris
RINES	Cantidad: 10 Disco de acero Dimensiones: 22.5" x 8.25"
LLANTAS	Cantidad: 10 11R 22.5 Rango de carga: H / 16 capas. Rev. / Mi: 496
EQUIPO DE SEGURIDAD	Triángulos reflejantes Gato y herramienta Extintor

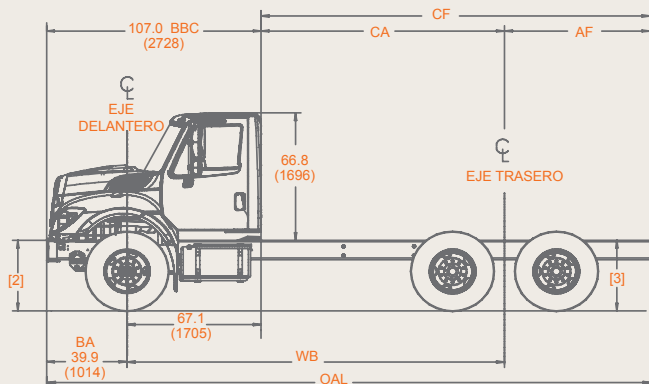

DIMENSIONES Y CAPACIDADES:

	in	mm
Distancia entre ejes (WB)	242.0	6,146.8
Cabina a eje trasero (CA)	174.9	4,442.5
Cabina a fin de chasis (CF)	278.9	7,084.06
Volado trasero (AF)	104.0	2,641.6
Largo total (OAL)	385.9	9,801.9
	lb	kg
Peso bruto vehicular (PBV)	60,000	27,215.5
Capacidad delantera	14,000	6,350.3
Capacidad trasera	46,000	20,865.3
Peso vehicular	15,815	7,173.6
Peso en eje delantero	8,121	3,683.6
Peso en eje trasero	7,694	3,490.0



NOTA: Los pesos vehiculares son aproximados y pueden variar de acuerdo a las especificaciones del vehículo. Nota: Navistar México, S. de R.L. de C.V. en su afán de mejora continua, se reserva el derecho de cambiar las especificaciones sin previo aviso, quedando exenta de toda responsabilidad. Las fotografías contenidas en este folleto son meramente ilustrativas.